

Stores verticaux et cantonnières

Merci d'avoir choisi Levolor pour décorer l'intérieur de votre domicile. Vous avez choisi les cantonnières et les stores verticaux les plus raffinés du marché, portant la marque Levolor, réputée dans le monde entier. Visitez le site Internet www.levolor.ca pour y trouver des idées, des renseignements et du soutien.



Lisez toutes les instructions avant toute installation.

Appelez-nous

Pour joindre le service à la clientèle Levolor pour toute question ou préoccupation sur vos nouveaux stores et cantonnières, vous vous prions d'appeler le :

1-800-LEVOLOR

Pièces et services additionnels

Comment acheter des pièces de rechange ou supplémentaires

En cas de besoin, vous pouvez faire réparer vos stores Levolor ou acheter des pièces de rechange chez votre revendeur autorisé. Veuillez appeler le service à la clientèle Levolor au 1-800-LEVOLOR ou contacter le site Internet www.levolor.ca pour trouver son emplacement le plus proche.

DANGER RISQUE D'ÉTRANGLEMENT

• Mettez les cordons hors de portée des enfants.

• Écartez les cordons des meubles et des lits d'enfant.

• Retirez les objets placés sous les fenêtres.



QUE FAIRE EN CAS D'ÉTRANGLEMENT

- +** Retirez le cordon du cou de l'enfant
- +** Appelez le 911 ou le centre d'urgence
- +** Dégagez la gorge de l'enfant
- +** Vérifiez la respiration et le rythme cardiaque de l'enfant
- +** Commencez la réanimation cardiorespiratoire (RCR)

Pour tout complément d'informations sur la sécurité, veuillez contacter Santé Canada en appelant le 1-866-662-0666 ou sur www.healthcanada.gc.ca/blindcords

Outils requis (non inclus)

Les outils suivants peuvent être nécessaires pour assembler et installer vos stores et vos cantonnières.

Observez toujours tous les avertissements de sécurité, les précautions et les instructions de fonctionnement quand vous utilisez des outils. Portez une bonne protection oculaire.

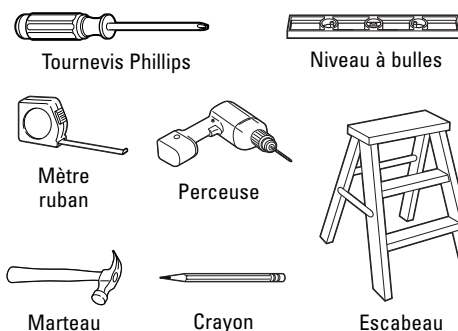

Pièces et chevilles de la tringle

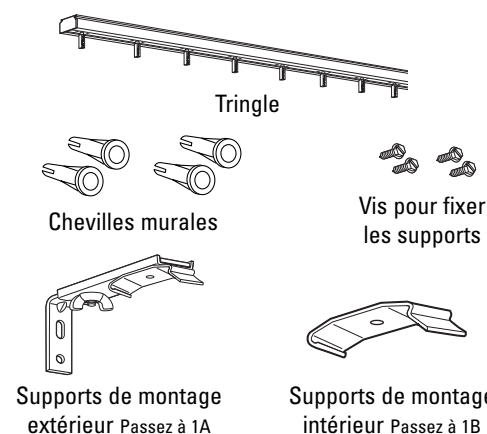

1a Montage extérieur de la tringle

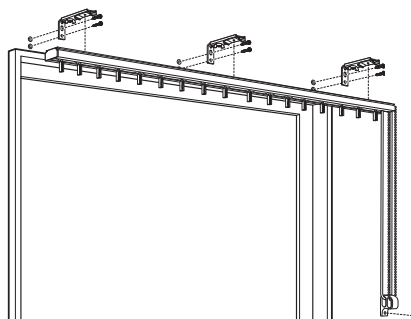

Marquez l'emplacement des supports

1. Placez un support à chaque extrémité de la tringle, à 3 pouces de chaque extrémité.
2. Espacez uniformément les autres supports, à moins de 30 pouces de distance l'un de l'autre.
3. Marquez l'emplacement des trous des supports à la hauteur désirée, en vous assurant qu'ils soient bien à niveau et en équerre. Laissez au moins 1/2 pouce d'espace libre pour les appareils de ventilation et les appuis situés au-dessus du plancher.

NOTE : Si vous montez la tringle sur une cloison sèche ou un mur de plâtre, utilisez un foret de perceuse de 3/16 pouce et insérez des chevilles murales avant de mettre les vis.

4. Insérez les vis et vissez les supports de montage extérieur.
5. Insérez la tringle dans les supports de montage, jusqu'au dé clic.

1b Montage intérieur de la tringle

Installation dans un cadre de fenêtre en bois à l'aide des vis fournies.

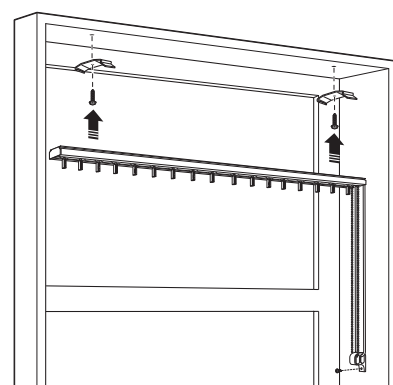

Installez les supports et le rail

1. Placez un support à chaque extrémité de la tringle, à 3 pouces de chaque extrémité.
2. Espacez uniformément les autres supports, à moins de 30 pouces de distance l'un de l'autre.
3. Placez le centre des supports à plus de 2 1/4 pouces devant le cadre de la fenêtre ou toute garniture en relief ou poignée.
4. Vissez les supports de montage extérieur.
5. Insérez la tringle dans les supports de montage, jusqu'au dé clic.

2 Rotation des lattes

Modèles avec chaîne de rotation des lattes

Ajustez la chaîne de rotation des lattes de manière à mettre les agrafes de lattes à angle droit par rapport à la fenêtre (position lattes ouvertes).

Modèles avec Autowand^{MC}

1. Attachez l'Autowand^{MC}.
2. Faites tourner l'Autowand^{MC} de manière à mettre les agrafes de lattes à angle droit par rapport à la fenêtre.

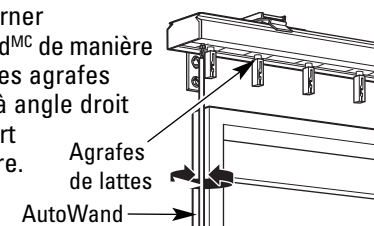

3 Attachez les lattes

En commençant à une extrémité, alignez le trou rectangulaire de la latte à l'agrafe.

Faites glisser la latte complètement dans l'agrafe, puis tirez légèrement vers le bas pour verrouiller dans son emplacement le crochet de l'agrafe. Si la latte a une garniture en tissu, celle-ci doit aller à l'extérieur de l'agrafe.

Répétez l'opération pour les autres lattes, en vous assurant que toutes les lattes soient orientées dans la même direction.

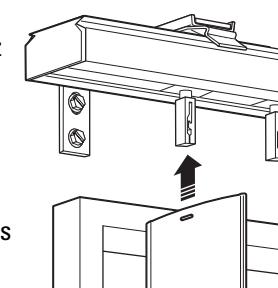

Lattes en vinyle

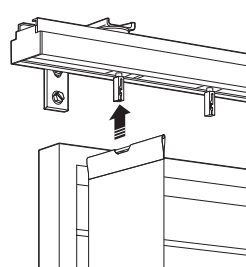

Lattes en tissu

Chaînes de bas

Pour les lattes en tissu sans poids cousus, faites glisser un poids dans la poche de chaque latte et reliez-les au moyen des agrafes et chaînes incluses.

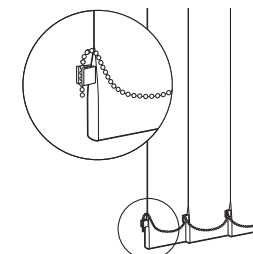

4 Attachez le guide de cordon

Tirez le cordon complètement vers le bas et fixez le guide au mur ou à un cadre de fenêtre à l'aide de l'une des vis incluses.

Vous devez placer le guide de manière à ce que le cordon soit complètement tiré, mais sans tirer sur la tringle. Notez les avertissements de sécurité inclus.

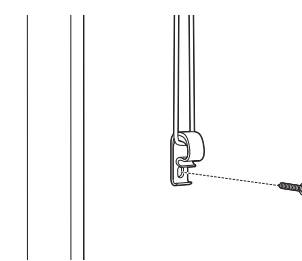

5 Essayez la rotation des lattes

Tournez l'Autowand^{MC} ou tirez la chaînette dans les deux directions, pour vous assurer que les lattes tournent facilement dans les deux directions.

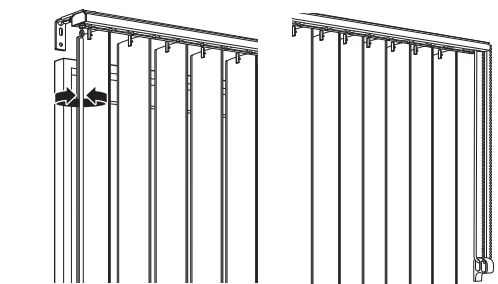

6 Essayez le mécanisme de rotation

Les lattes en position ouverte, à angle droit de la fenêtre, tirez le cordon ou tirez l'Autowand^{MC} dans les deux directions pour vous assurer que les lattes tournent facilement dans les deux directions.

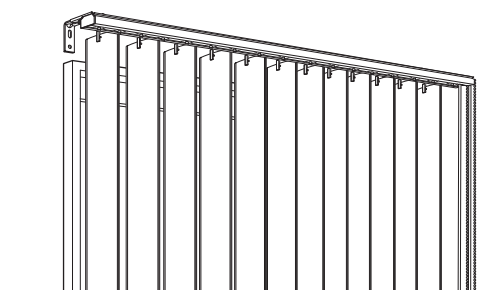

Styles de cantonnières

Cantonnières normales

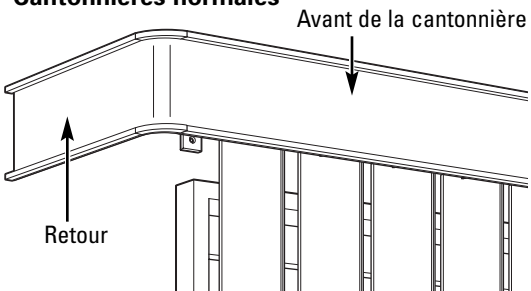

Cantonnières supérieures

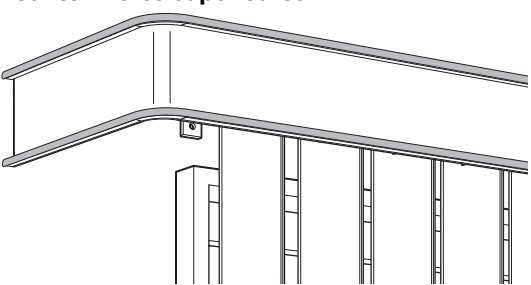

Cantonnières en faux bois

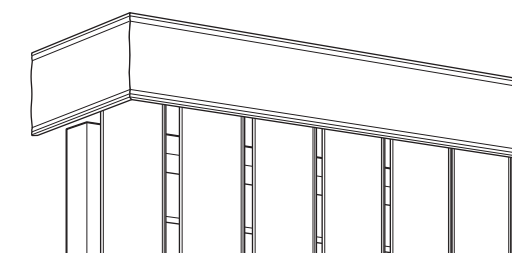

Avant de commencer

Veillez vous référer à votre style de cantonnière pour trouver les agrafes et les instructions dont vous aurez besoin.

Agrafe normale/supérieure

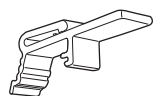

Agrafe en faux bois

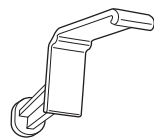

Cantonnières extérieures normales

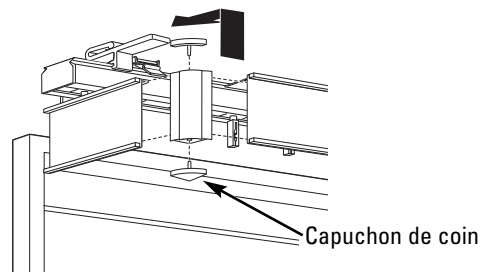

Coins enveloppants monoblocs et retours :

1. En commençant d'un côté, pelez le ruban adhésif double face (le cas échéant) et enveloppez de tissu le coin et le retour, en le fixant à l'arrière. Gardez le tissu bien droit et serré pour éviter des plis.
2. Bordez les extrémités sous les rainures du retour. Répétez l'opération sur l'autre retour.
3. Pressez les capuchons de coin en place, en vous assurant d'attraper le tissu inséré derrière le capuchon; évitez de tasser le tissu.
4. Centrez le panneau avant par rapport à la tringle.
5. Faites glisser les attaches de montage du panneau de la cantonnière avant dans les agrafes de la cantonnière jusqu'au déclic.
6. Répétez cette opération sur l'autre retour.

NOTE : Vérifiez que les retours aillent bien sur le mur avant de les installer. Installés, ils doivent toucher le mur. Si les retours sont trop longs, vous devez les raccourcir à l'aide d'une scie ou de gros ciseaux.

Cantonnières intérieures normales

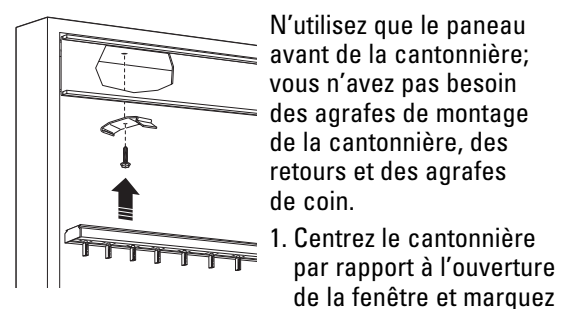

l'emplacement des supports de montage sur la jacquette (côté haut) de la cantonnière. Utilisez la rainure centrale de la cantonnière pour centrer les supports par rapport à la cantonnière.

2. Fixez les supports de montage sur le cadre de la fenêtre en passant à travers la cantonnière. Vous pouvez pré-trouer des trous de 1/8 pouce à l'emplacement indiqué dans la jacquette de la cantonnière pour faciliter l'installation.

Cantonnières supérieures

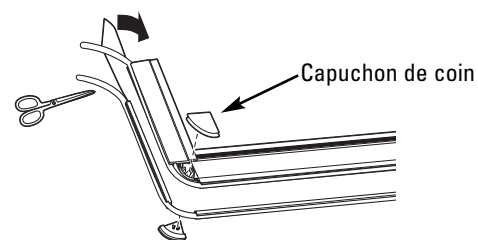

1. Détachez le ruban qui tient le tissu intérieur à l'arrière du panneau avant de la cantonnière (le cas échéant).
2. Centrez le tissu par rapport à l'avant de la cantonnière; assurez-vous que les extrémités du tissu s'étendent également des deux côtés de la cantonnière.
3. Centrez les bandes de garniture en option de la même manière, le cas échéant.
4. En écartant le tissu et la garniture en option, faites glisser l'agrafe du coin dans une extrémité du panneau avant. L'agrafe ira dans les rainures à l'arrière du panneau avant.
5. Répétez l'opération à l'autre extrémité.
6. Faites glisser un retour dans le panneau avant et l'agrafe du coin. Les rainures à l'arrière de la cantonnière iront sur l'agrafe du coin et le haut de la cantonnière ira dans la rainure du haut du retour.
7. Répétez l'opération sur l'autre retour.

NOTE : Vérifiez que les retours aillent bien sur le mur avant de les installer. Installées, ils doivent toucher le mur. Si les retours sont trop longs, vous devez les raccourcir à l'aide d'une scie ou de gros ciseaux.

Cantonnières en faux bois

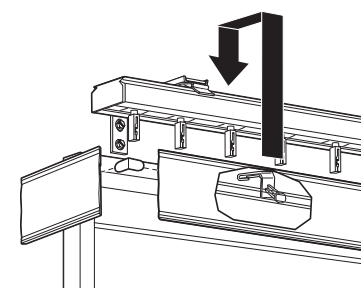

1. Insérez les agrafes dans la rainure à l'arrière du cantonnière à environ 2 pouces de chaque extrémité, puis faites tourner les agrafes de 90 degrés. Si nécessaire, espacez les agrafes restantes uniformément le long du cantonnière.
2. Faites glisser un support de retour en L dans l'extrémité à onglet de chaque retour.
3. Pressez les retours en place à chaque extrémité de la cantonnière.
4. Fixez avec un déclic les agrafes de la cantonnière en haut de la tringle. Assurez-vous que les crochets aillent sur le pli de la rainure.

Garantie limitée à vie pour les produits sur mesure

Levolor® Window Fashion accorde fièrement une garantie limitée à vie sur tous nos stores à l'acheteur original au détail tant que le produit demeure dans la fenêtre originale.

GARANTIE	DUREE DE COUVERTURE
Tout le produit contre un vice de fabrication (c.-à-d. un vice de conception, de matériaux ou de main-d'oeuvre du produit, qui occasionne un arrêt de fonctionnement).	Vie du produit
SAUF	
Les lattes verticales en vinyl (PVC)	3 ans
Tous les tissus	5 ans
Les moteurs à piles des stores en bois	3 ans
Les moteurs à piles des écrans-rouleaux et des stores cellulaires	5 ans
Tous les accessoires électroniques (télécommandes, oeil satellite, commutateur solaire)	1 an
Applications spéciales et applications commerciales	1 an

NE SONT PAS COUVERTS

1. L'usure normale
2. Tout produit qui cesse de fonctionner pour l'une des raisons suivantes :
 - Mauvais traitement
 - Exposition à l'air salin
 - Mauvaise installation
 - Accident
 - Utilisation anormale
 - Mauvais fonctionnement
 - Modifications
 - Mauvais nettoyage
 - Mauvaise application
 - Dommages occasionnés par des animaux domestiques/des insectes
 - Mauvaise manutention
 - Mauvaise utilisation
3. Tout produit qui, au bout d'un certain temps, a :
 - perdu l'intensité de sa couleur
 - perdu son plissage s'il n'a pas été conservé verticalement une partie du temps
 - subi un jaunissement ou un craquellement de ses pièces en matière plastique ou en bois mousse
4. Les produits en bois naturel
 - qui ont une variation de couleur, de grain ou de texture
 - qui ont des lattes qui gondolent
5. Les piles sur les stores motorisés
6. Les frais associés aux éléments suivants :
 - l'enlèvement des produits
 - le transport en provenance ou à destination du détaillant ou de l'acheteur
 - le redimensionnement du produit
 - les dommages incidents et conséquents
 - la réinstallation du produit
 - l'expédition

S'il y a plusieurs stores ou rideaux dans une même chambre, seul le store défectueux sera réparé ou remplacé.